

SERIE CDX BOMBAS CENTRÍFUGAS DE ACERO INOXIDABLE

Fabricadas en Italia, garantizan robustez, eficiencia hidráulica y una alta confiabilidad. Todos los componentes en contacto con el líquido bombeado son de acero inoxidable.



APLICACIONES

- Presurización en hogares y manejo de agua limpia en general.
- Manipulación de líquidos compatibles con el acero inoxidable AISI 304 y 316 en instalaciones civiles e industriales.
- Sistemas de riego.
- Tratamiento de aguas.
- Torres de evaporación.
- Lavado de equipos industriales.

MATERIALES

- Cuerpo de bomba, brida, alojamiento sello, impulsor y difusor de acero inoxidable AISI 304 o 316 (opcional).
- Extensión del eje en contacto con el líquido de acero inoxidable AISI 303.
- Cuentan con sello mecánico de cerámica/carbono.
- O-rings de vitón (FPM).

CARACTERÍSTICAS

- Caudal: hasta 15 m³/h.
- Altura de elevación: hasta 40 m.
- Temperatura estándar para las versiones con sello "H": -5 °C a +110 °C.
- Equipada con un solo impulsor radial con hidráulica en acero inoxidable AISI 304 en la versión estándar. Versión "L" opcional con hidráulica en AISI 316.
- Cuenta con sello mecánico estándar de Cerámico/ Carbón / Vitón (FPM).
- Potencias de 0,5 a 2 HP en las versiones monofásicas y de 0,5 a 2,5 HP en las trifásicas.
- Motores de 2 polos IE3 de alta eficiencia a partir de los modelos de 1 HP.
- Aislación: Clase F.
- Grado de protección: IP55.

DIMENSIONES

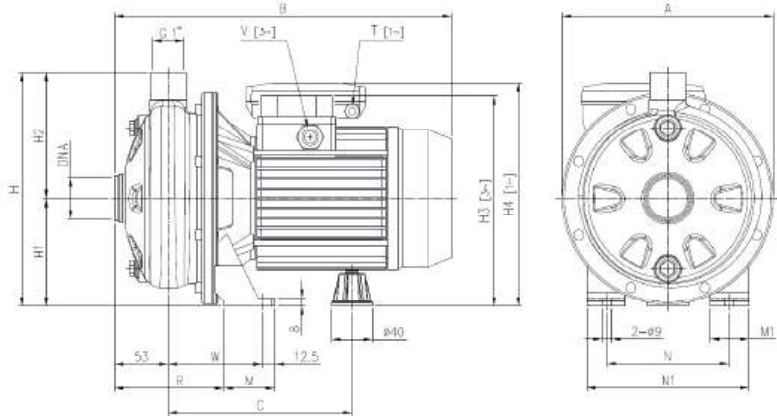

Modelo de Bomba		Dimensiones (mm)																			Peso (kg)	
Monofase	Trifase	A	B	C	H	H1	H2	H3	H4	M	M1	N	N1	R	T	V	W	DNA	[1-]	[3-]		
		[1-]	[3-]					[3-]	[1-]						[1-]	[3-]			[1-]	[3-]		
CDXM 70/05	CDX 70/05	208	321	320	181	229,5	106	123,5	207	216	50	38	120	160	108	PG11	PG11	92,5	1 1/4	8,3	8,3	
CDXM 70/07	CDX 70/07	208	321	320	181	229,5	106	123,5	207	216	50	38	120	160	108	PG11	PG11	92,5	1 1/4	9,8	9,7	
CDXM 90/10	CDX 90/10	208	321	320	181	229,5	106	123,5	207	216	50	38	120	160	108	PG11	M16X1,5	92,5	1 1/4	11	11	
CDXM 120/07	CDX 120/07	208	321	320	181	229,5	106	123,5	207	216	50	38	120	160	108	PG11	PG11	92,5	1 1/4	9,6	9,5	
CDXM 120/12	CDX 120/12	208	321	332	181	229,5	106	123,5	207	235	50	38	120	160	108	PG11	M16X1,5	92,5	1 1/4	11,8	12,4	
CDXM 120/20	CDX 120/20	232	346,5	371,5	198,5	250	118	132	237	248,5	55	40	140	180	105,5	PG13,5	M20X1,5	95	1 1/4	16,5	18,1	
CDXM 200/12	CDX 200/12	208	321	332	181	229,5	106	123,5	207	235	50	38	120	160	108	PG13,5	M16X1,5	92,5	1 1/2	11,4	12,2	
CDXM 200/20	CDX 200/20	208	346,5	371,5	198,5	229,5	106	123,5	225	236,5	55	40	140	180	105,5	PG13,5	M20X1,5	95	1 1/2	15,3	17	
	CDX 200/25	232	-	371,5	198,5	250	118	132	237	-	55	40	140	180	105,5	-	M20X1,5	95	1 1/2	-	16,8	

[1-] Monofase [3-] Trifase

PERFORMANCE

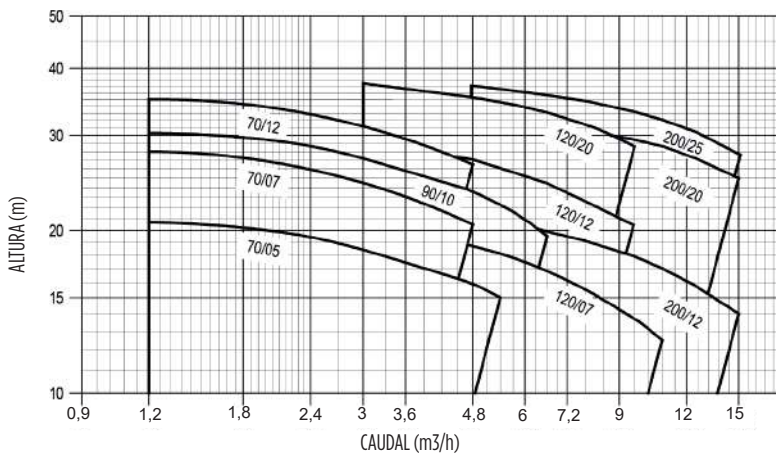

Modelo de Bomba		Potencia Motor		Q= Caudal												Ø Entrada	Ø Salida	
Monofase	Trifase	Kw	HP	l/min	0	20	50	80	90	110	130	160	180	210	250			
				m ³ /h	0	1,2	3	4,8	5,4	6,6	7,8	9,6	10,8	12,6	15			
CDXM 70/05	CDX 70/05	0,37	0,5	H= Altura en m	22	20,7	18,4	15,9	15	-	-	-	-	-	-	1 1/4"	1"	
CDXM 70/07	CDX 70/07	0,55	0,75		30	28	24,5	20,5	-	-	-	-	-	-	-	-	1 1/4"	1"
CDXM 90/10	CDX 90/10	0,75	1		32	30,3	27,2	23,6	22,3	19,5	-	-	-	-	-	-	1 1/4"	1"
CDXM 120/07	CDX 120/07	0,55	0,75		22,5	-	20,5	18,7	18,1	16,8	15,5	13,7	12,5	-	-	-	1 1/4"	1"
CDXM 120/12	CDX 120/12	0,9	1,2		31,2	-	29,3	27,5	26,8	25,2	23,6	21	-	-	-	-	1 1/4"	1"
CDXM 120/20	CDX 120/20	1,5	2		40,5	-	37,5	35,3	34,6	33,1	31,4	28,6	-	-	-	-	1 1/4"	1"
CDXM 200/12	CDX 200/12	0,9	1,2		22,8	-	-	21,3	21	20,4	19,7	18,5	17,6	16	14	-	1 1/2"	1"
CDXM 200/20	CDX 200/20	1,5	2		33	-	-	31,5	31,2	30,6	30	28,7	27,9	26,5	24,5	-	1 1/2"	1"
	CDX 200/25	1,8	2,5		39,4	-	-	36,8	26,5	35,6	34,7	33,3	32	30	27,2	-	1 1/2"	1"